

# 自在吐水口

A-10233-PU型

### 工事店様へのお願い

貴店名ならびに据付引渡し日を保証書にご記入の上、お客さまに必ずお渡しください。また、定期的に交換が必要な部品があることをお客さまに必ずお伝えください。

商品の機能が100%発揮されるよう、本説明書の内容を十分ご理解のうえ正しく施工してください。

## 1. 施工の前に

### 安全上のご注意

- 施工前に、この「安全上のご注意」をよくお読みのうえ、正しく施工してください。
- ここに示した注意事項は、状況によって重大な結果に結びつく可能性があります。
- いずれも、安全に関する重要な内容を記載していますので、必ず守ってください。施工完了後、正常に作動することを確認してください。お客さまに引き渡すときは、取扱説明書にそって使用方法、お手入れの仕方を説明してください。
- この施工説明書は、取扱説明書と共にお客さまで保管頂くように依頼してください。

### 用語および記号の説明

**注意** … 「取扱いを誤った場合に、使用者が軽傷を負うかまたは物的損害のみが発生する危険な状態が生じることが想定されます。」



「注意しなさい!」(上記の「注意」と併用して注意をうながす記号です。必ずお読みになり、記載事項をお守りください。)



… 「してはいけません!」(一般的な禁止記号です。)



… 「分解してはいけません!」



… 「指示通りにしなさい!」(一般的な行動指示記号です。)

### 注意

	<b>衝撃を与えたり、もたれかかったりしないでください。</b> ※破損してケガをしたり、漏水や故障の原因となります。	
	<b>修理技術者以外の方は水栓を分解したり、修理したりしないでください。</b> ※ケガをしたり、故障・破損の恐れがあります。	
	<b>小さいお子さまだけの使用は避けてください。</b> ※ヤケドやケガをする恐れがあります。	

### 施工完了図

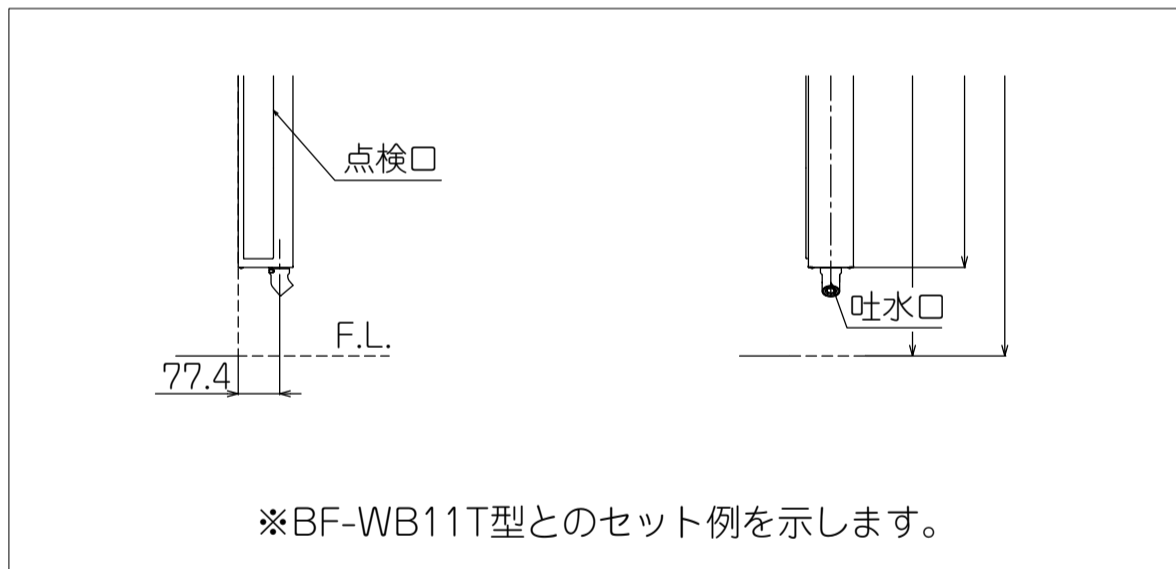

### 同梱部材



### 施工前のご注意

#### 取付けに必要な工具

- 取付けには、モーターレンチ、精密マイナスドライバーが必要です。

#### その他の注意点

- 商品の表面には直接工具を掛けしないでください。  
※工具を掛ける場合には、必ず商品に布等をあてて保護してください。
- 開梱、取付けの際には商品の表面にキズを付けないように十分に注意してください。

## 2. 施工方法

以下の手順通り、正しく取り付けてください

### 1. 施工手順

1. モーターレンチで、吐水口キャップを取り外す。

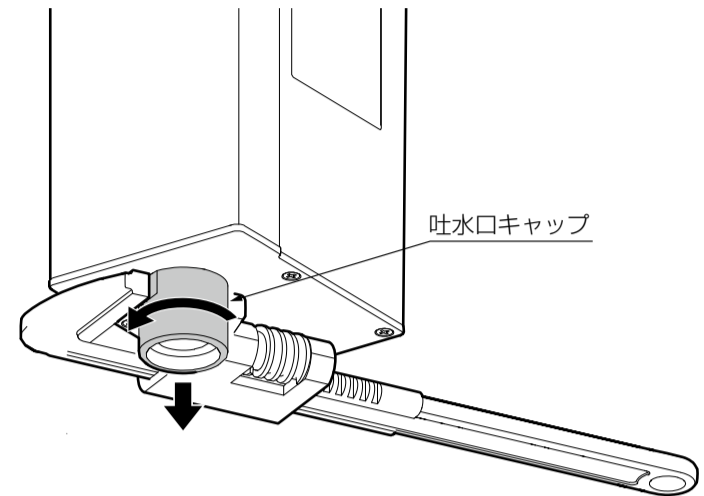

2. 精密マイナスドライバーで自在吐水口からクリップリングを取り外し、インナーナットを手で取り外す。



3. モーターレンチで、インナーナットを接続金具に取付ける。

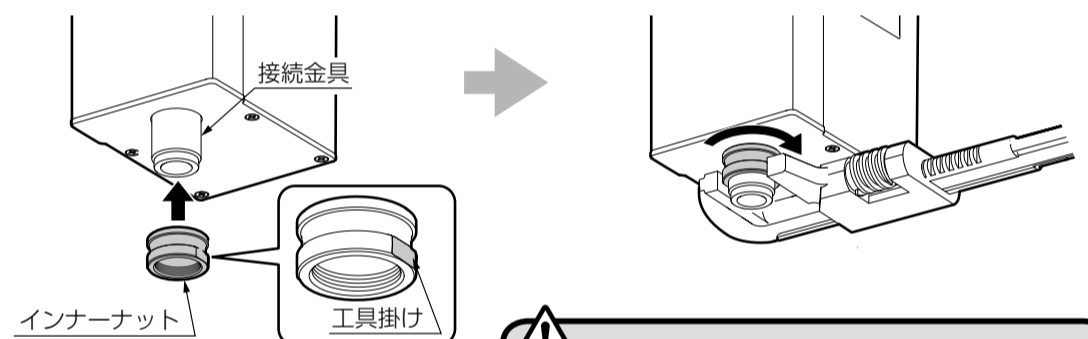

**注意** 工具掛けが下になるよう取り付けてください。  
 ※ 自在吐水口が取付できません。

4. 自在吐水口を接続金具に取り付ける。

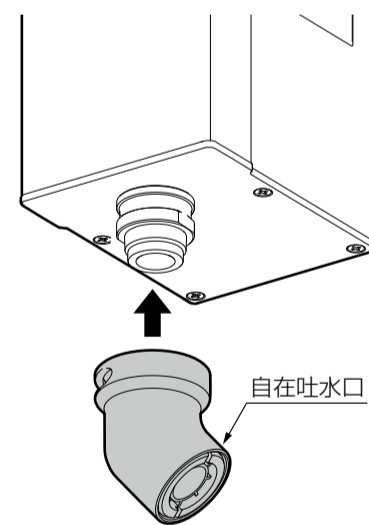

**注意** 自在吐水口を真っ直ぐ取り付けてください。  
 ※ 斜めに取り付けるとOリングが傷ついて漏水する恐れがあります。

5. クリップリングを自在吐水口に挿入する。

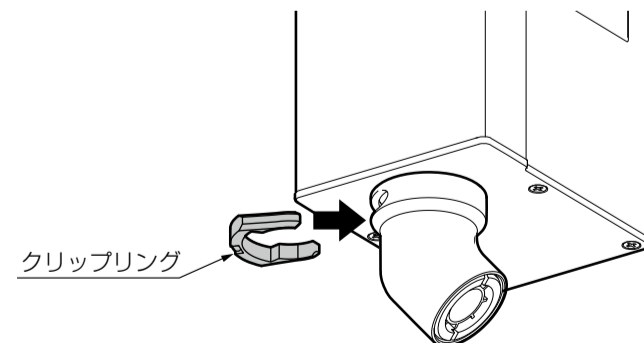

#### ポイント

クリップリングは、自在吐水口より少しはみ出た状態で施工完了となります。  
 ※ メンテナンスをし易くするためです。

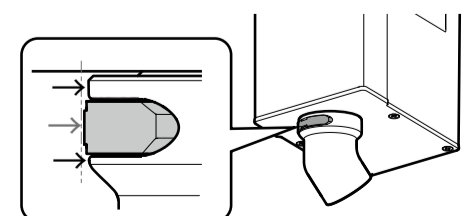

### 3. 引渡し前の確認

自在吐水口を回して、抜けないことを確認する。

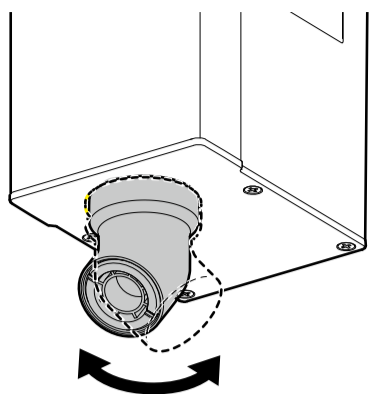

### 4. ご使用前に

この説明書をよくお読みのうえ正しくお使いください。お読みになった後もすぐに取り出せる場所に大切に保管してください。  
この説明書に書かれている注意事項は、必ず守ってください。  
不適切な使用により事故が生じた場合は、当社は責任を負いかねますので、あらかじめご了承ください。

### 5. ご使用方法

自在吐水口を回転させることで、お好みの方向に吐水することが可能です。

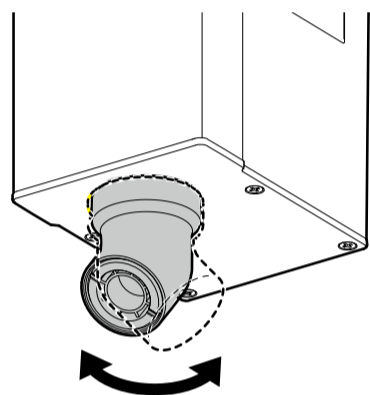

### 6. 日常のお手入れ

#### 布などを使用したお手入れ

いつまでもご愛用いただくために普段のお手入れは、次のことに注意してください。

- 汚れは、乾いた柔らかい布でふきとってください。それでも落ちないときは、水ぶきし、最後にからぶきしてください。

**注意** 製品の表面を傷める恐れのある以下のものは使用しないでください。  
・クレンザー、磨き粉等の粒子を含んだ洗剤  
・酸性洗剤、塩素系漂白剤、アルカリ性洗剤  
・ナイロンたわし、ブラシ等  
・シンナー、ベンジン等の溶剤  
※ヒビ割れや変色の原因となります。  
まちがって使用した場合は、すぐに水洗いをしてください。



- 酸性・アルカリ性の洗剤は本体の変形、変色、故障、性能劣化の原因となりますので使用しないでください。また、掃除で酸性洗剤等を使った場合などはすぐに本品を十分水洗いしてください。
- メラミンフォームをご使用される場合は、あまりきつくこすりすぎるとキズがつくことがありますのでご注意ください。
- 壁面のタイル等をカビ取り剤等で洗浄した場合は、タイルおよび水栓を十分水洗いしてください。

### 7. 定期的なお手入れ

#### 吐水口のガタツキ確認（年2回以上）

自在吐水口のガタツキがないかを確認してください。  
※配管に負担がかかり、水漏れの原因になります。  
吐水口にガタツキがある場合は、お求めの取扱店・販売店または、LIXIL修理受付センターへ修理をご依頼ください。

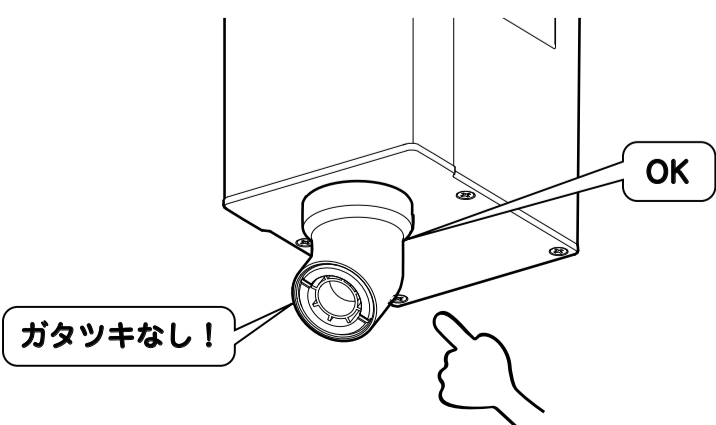

### 8. 修理を依頼される前に

修理を依頼される前に、下記項目をご確認ください。  
下記項目を確認しても直らない場合は、お求めの取扱店・販売店、またはLIXIL修理受付センターへご依頼ください。

#### 接続部から水漏れする

整流口本体が緩んでいませんか？  
マイナスドライバーで整流口本体をしっかりと締めてください。

### 9. アフターサービスについて

#### 修理サービスを依頼される前に

「8. 修理を依頼される前に」の項を参照して確認してください。

**注意** 修理技術者以外の人は絶対に分解したり、修理・改造はしないでください。  
※ケガをしたり、故障破損の恐れがあります。

#### 保証書と保証期間

保証書は、水栓の取扱説明書の裏表紙にあります。

保証期間は取付けの日から2年間です。

保証期間内でも有料になることがありますので、保証書の記載内容をよくご確認ください。

#### 修理を依頼される時

《保証期間中は》

修理に際しては、保証書の規定に従って修理させていただきます。

《保証期間が過ぎているときは》

修理すれば使用できる商品については、ご希望により有料にて修理させていただきます。

《修理料金は》

“技術料”+“出張料”+“部品代”で構成されています。

《ご連絡していただきたい内容》

- |                |          |
|----------------|----------|
| 1.ご住所、ご氏名、電話番号 | 2.商品名    |
| 3.品番（商品に表示）    | 4.ご購入日   |
| 5.故障内容、異常の状況   | 6.訪問ご希望日 |

#### 部品の保有期間について

当社は商品の補修用性能部品（商品の機能を維持するために必要な部品）を製造打ち切り後最低10年保有しています。この部品保有期間を修理対応可能な期間とさせていただきます。保有期間が経過した後でも、故障箇所によっては修理可能な場合がありますのでご相談ください。

#### アフターサービス等についておわかりにならないとき

《修理のご依頼は》お求めの取扱店または

LIXIL修理受付センターまで（ホームページアドレス <http://www.lixil.co.jp/support/>）

TEL ☎0120-179-411 受付時間9:00~20:00 **365日受付**

FAX ☎0120-179-456

《使い方・お手入れ方法等、商品についてのお問合せは》

お客さま相談センターまで

TEL ☎0120-179-400 受付時間 平日 9:00~18:00

FAX ☎0120-179-430 土日・祝日 9:00~17:00

（ゴールデンウィーク、夏期、年末年始の休みは除く）

※フリーダイヤルは携帯電話・PHS・IP電話などではご利用できない場合がございます。下記番号をご利用ください。

TEL 0562-40-4050 FAX 0562-40-4053

当社は、当社取扱商品のユーザーさま及び流通業者さま等の個人情報を商品納入にあたって取得し、将来にわたる品質保証、メンテナンス、その他当社プライバシーポリシーに記載の目的のために利用させていただきます。個人情報の取り扱いについての詳細は、当社ホームページの「プライバシーポリシー」をご覧ください。