

オートマージュ用 取替キット A-4386

対応製品

オートマージュA(AM-200、201型)
 オートマージュグースタイプ(AM-210、211型)
 オートマージュC(AM-130型)
 オートマージュG(AM-140型)

商品の機能が100%発揮されるよう、
 本説明書の内容を十分ご理解のうえ
 正しく施工してください。

1. 施工の前に

部品の確認

次の部品があることを確認してください。

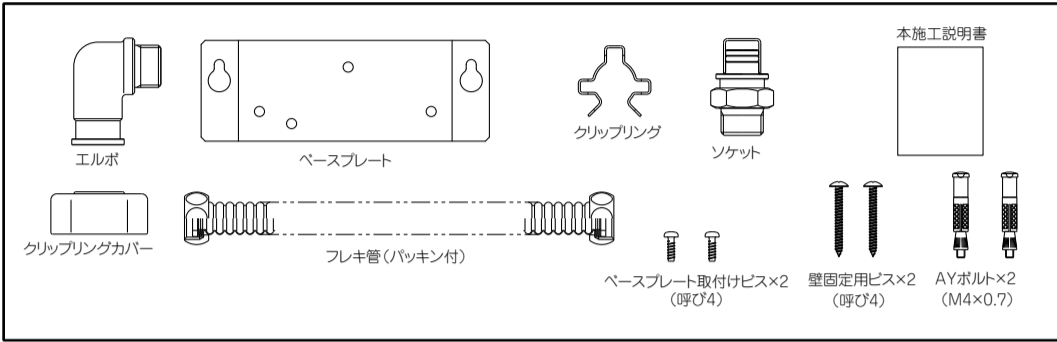

必要な工具

- 交換には次の工具及び、各製品の施工に必要な工具をご用意ください。
 ・プラスドライバー ・モンキーレンチ ・φ7.5電気ドリル（壁面がコンクリートの場合）

施工手順

※イラストはオートマージュA、グースネックタイプ（100V）単水栓の場合

※止水栓またはサーモスタットを各製品の施工説明書を参照して事前に取り付けてください。

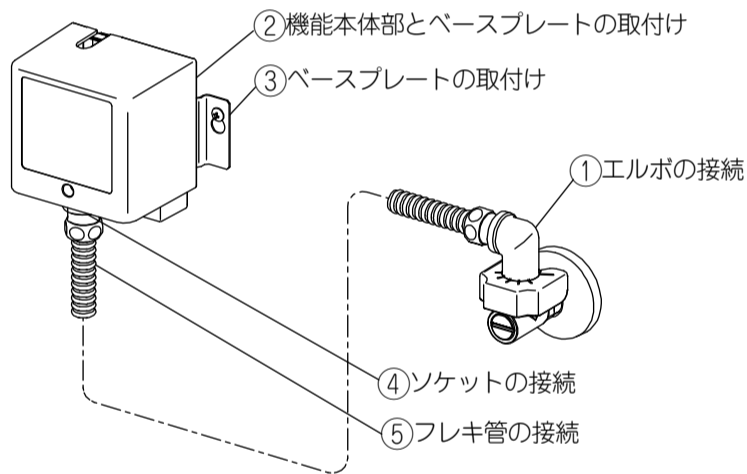

2. 施工方法

1. 止水栓または温度制御部のツバとエルボのツバが接するまで差し込み、クリップリング及びクリップリングカバーをはめ込む。

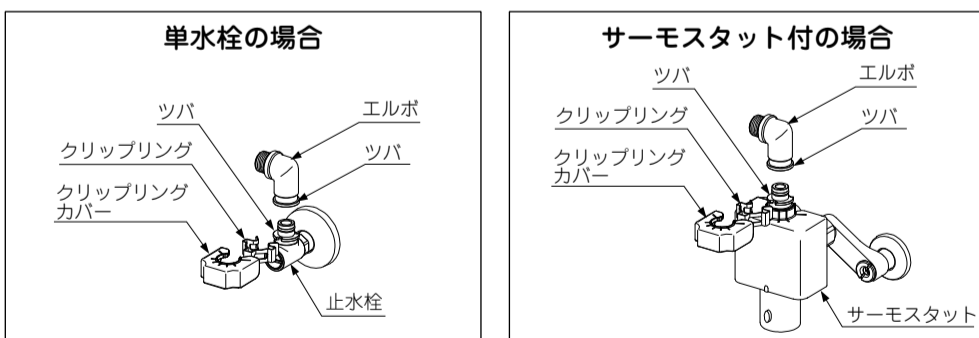

※イラストはオートマージュA、グースネックタイプの場合

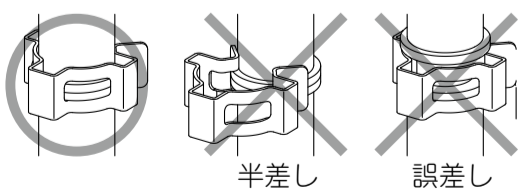

注意

確実にはめ込んでください。
 ※しっかりはめ込んでいないと漏水やクリップリングでケガをする恐れがあります。

確認

かるく機能本体部を上げて、クリップリングが外れないこと。

2. 付属のベースプレート取付けビスで機能本体部にベースプレートを取り付ける。

オートマージュA及びグースネックタイプ 100V仕様の場合

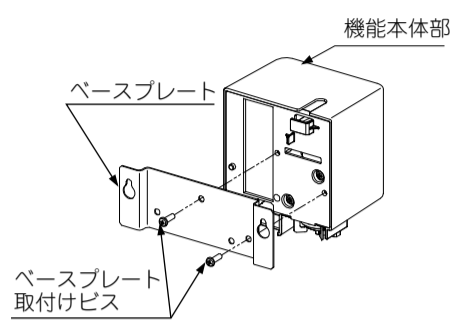

オートマージュA及びグースネックタイプ アクエナジー仕様、オートマージュG、Cの場合

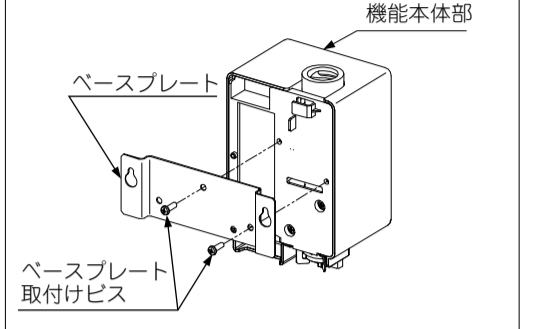

3. ベースプレートが付いた機能本体部を下記取付寸法図を参考に壁面に取り付ける。

※イラストはオートマージュA及びグースネックタイプ アクエナジー仕様の場合

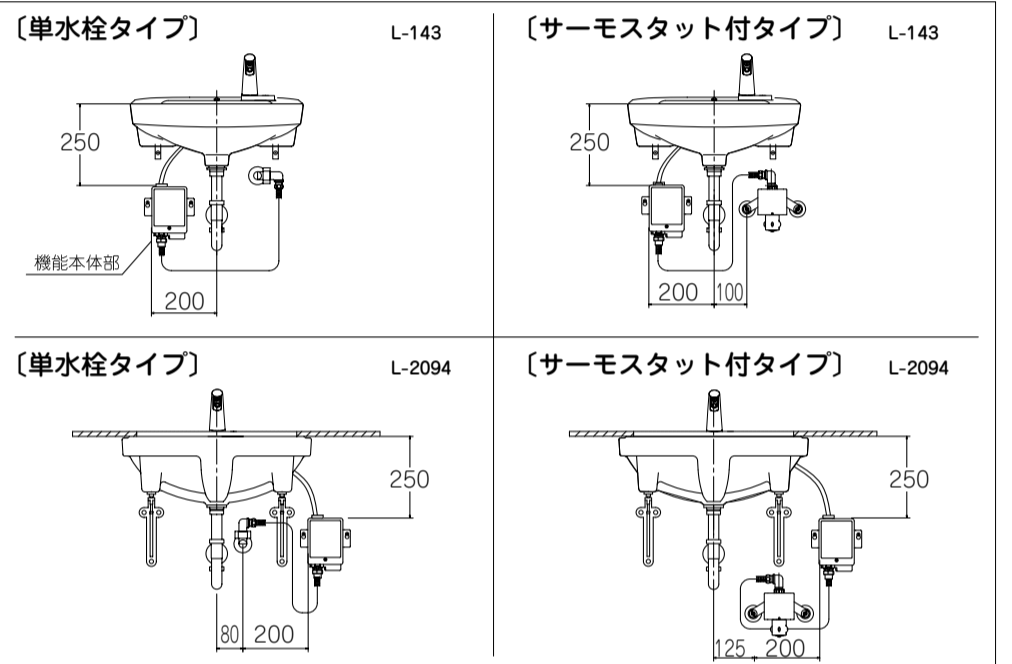

オートマージュA及びグースネックタイプ 100V仕様の場合

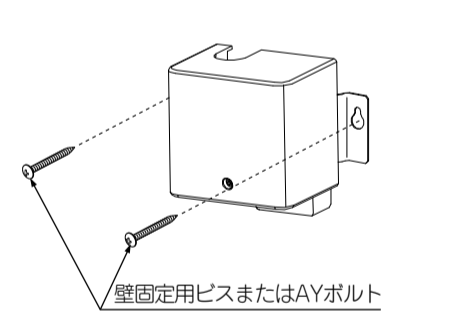

オートマージュA及びグースネックタイプ アクエナジー仕様、オートマージュG、Cの場合

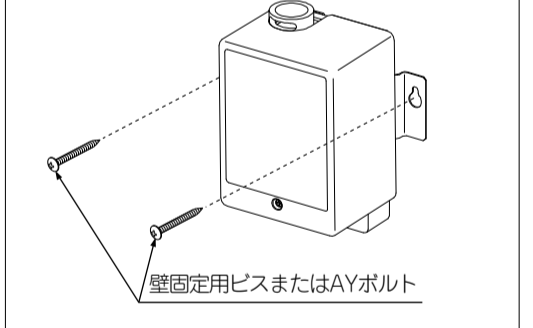

※壁面がコンクリートの場合は、下穴はφ7.5、深さ35mmでAYボルトを使用する。

4. 機能本体部にソケットを取り付け、フロントケースをいったんはずしクリップリングをはめ込み元に戻す。

オートマージュA及びグースネックタイプ 100V仕様の場合

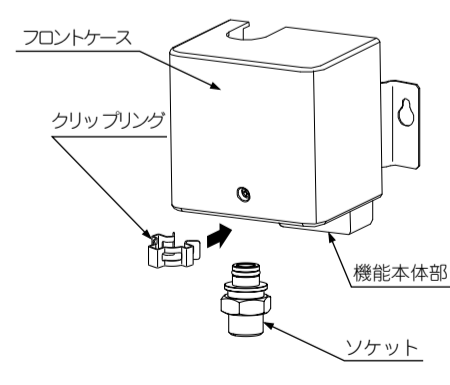

オートマージュA及びグースネックタイプ アクエナジー仕様、オートマージュG、Cの場合

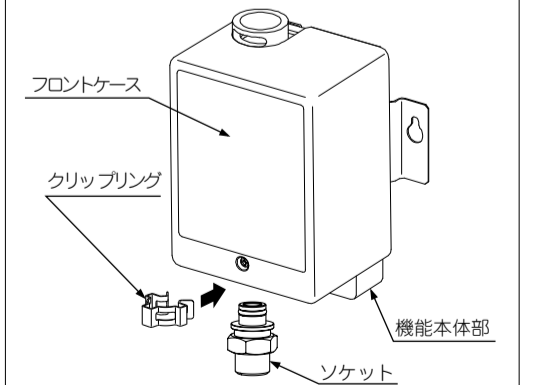

5. 取付寸法図イラストを参考に、エルボと接続ソケットを付属のフレキ管で接続する。

6. 各製品の施工説明書を参照して製品の施工を行う。