

必要な工具

手回しプラスドライバー

## ■交換手順

## 1. 引戸調整戸車の取外し

- 取付けねじ(長、短)を外して調整戸車を取外してください。
- ※取付けねじがすべて同じ長さの部品もあります。

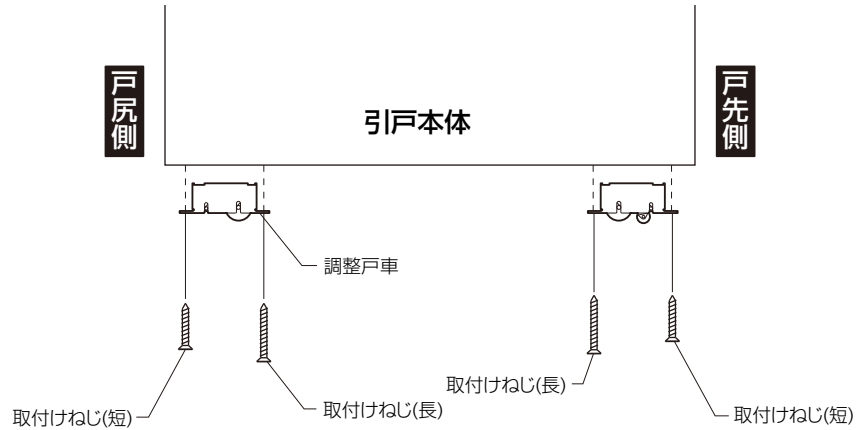

## 2. 引戸調整戸車の取付け

- 本体下加工部の取付け位置に調整戸車を合わせて、取付けねじ(長、短)で取付けてください。
- ※取付けねじがすべて同じ長さの部品もあります。
- ※左右2つの戸車の車部分が内側を向くように取付けてください。
- ※ブレーキ機構付調整戸車を使用する場合は、本体戸先側に取付けてください。ブレーキ機構の有無は、右図で確認してください。

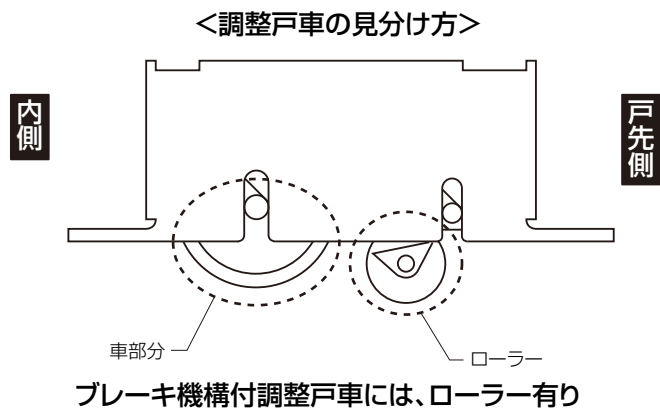

## 3. 本体の建付け調整

- 調整戸車には建付け調整機構がついています。
- まず押しボタンを外し、手回しプラスドライバーで建付け調整をしてください。
- 右に回すと本体が上がります。
- 調整幅は+3mm、-2mmです。
- 左に回すと本体が下がります。
- 調整後、押しボタンをはめ込んでください。

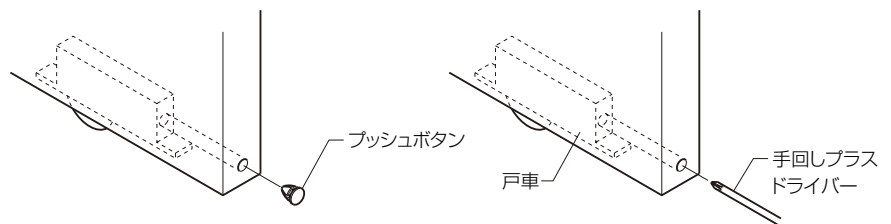

## ■交換後のチェック

- 調整戸車の取付け部にガタツキがないことを確認してください。