



## Life Assist2 スマートロック用台座

### 取付け説明書

<b>警告</b>	取付けを誤った場合、使用者などが死亡または重傷を負う危険が想定されます。
<b>注意</b>	取付けを誤った場合、使用者などが中程度の傷害・軽傷を負う危険または物的損害の発生が想定されます。

**警告**

● 本体を分解・改造することはおやめください。火災・感電のおそれがあります。

**注意**

● 異臭や異音が出た場合は使用をやめてください。発煙、発火のおそれがあります。

「スマートロック用台座」を使用することで、対象の既設ドアに対してスマートロックをねじで固定することができるようになります。

#### スマートロックの取付け前の準備

これらを用意してください。

- ①スマートロック用台座
  - ②スマートロック用台座
  - ③サムターン
  - ④スマートロック固定ねじ
  - ⑤サムターン固定ねじ
  - ⑥スマートロック用ドライバー
  - ⑦プラスドライバー【2番手；#2】
  - ⑧マイナスドライバー【刃幅 4.5mm相当】
- スマートロックの箱に同梱  
サムターンの袋に同梱  
お客様でご用意  
お客様でご用意

※①～⑥は2ロックの場合は2セット用意してください。下記のモノはLIXILドアへの取付けでは使用しません。



※スマートロックについている両面テープも使用しないため、剥がさないでください。

#### 取付け動画はこちら

台座の取付け方の詳細や、取付け動画はこちらのサイトから確認をしてください。



#### 取付けイメージ図

スマートロックを取付ける向きは、ドアの把手や、開閉時に枠に当たらない向きを選んでください。

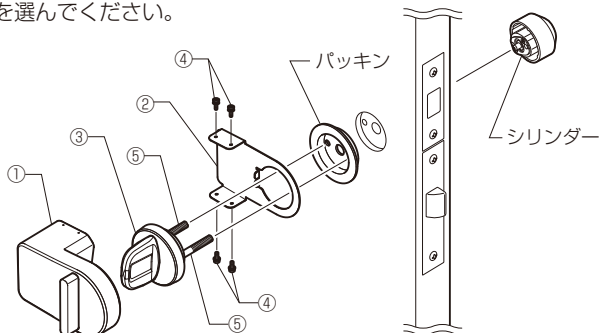

#### 取付け手順

##### ①既設サムターンを外す

- ①すでに取付いているサムターンのつまみを縦の状態（解錠位置）にします。
- ②シリンダーを押さえながらサムターンの取付けねじを外します。サムターンの取付けねじを外すとシリンダーが脱落し、ケガや物を傷ついたりするおそれがあります。必ずシリンダーを押さえて作業してください。

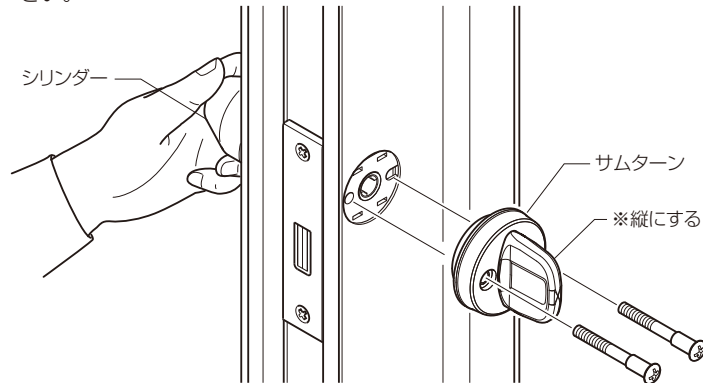

##### ■ねじが隠れているサムターンの場合

サムターンのつまみを外してから、サムターン座の切り欠き部分にマイナスドライバーを挿し、ひねってカバーを外します。その後、プラスドライバーでねじを外してください。

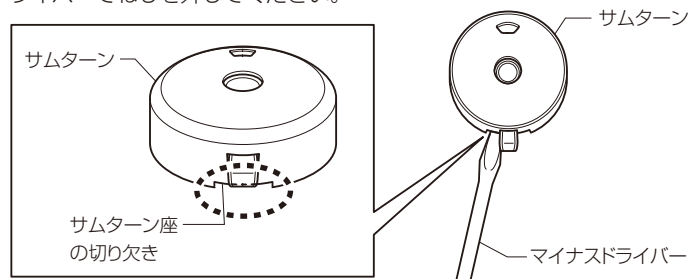

※取外したサムターンとねじは大切に保管してください。  
※ドアに傷をつけないように作業してください。

##### ②台座をサムターンに取付ける

- ①袋から新しいサムターンを取り出します。サムターンに取付いているパッキンを外し、サムターンの裏側のリブに台座の爪を引っかけるように取付けます。台座取付け後、サムターン固定ねじを穴に通しておきます。

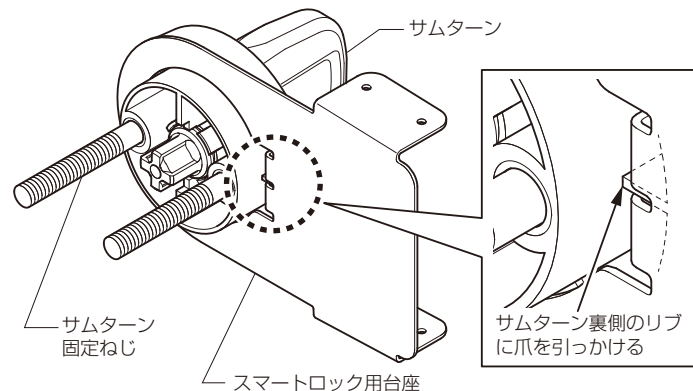

※取付ける向きは、スマートロックがドアの把手や、開閉時に枠に当たらない向きを選んでください。

- ②取付けた台座の上からパッキンをはめなおします。

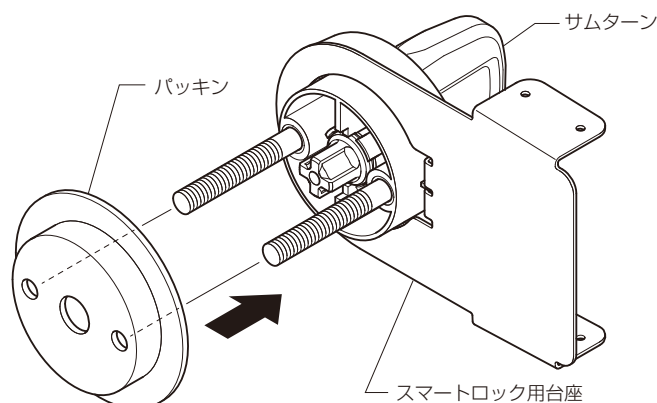

#### ③ 台座をドアに取付ける

台座を取付けたサムターンとシリンダーをドアにセットし、サムターン固定ねじで固定します。必ずシリンダーを押さえて作業してください。室外側のシリンダーの取付けが上下反対になっていないかご注意ください。

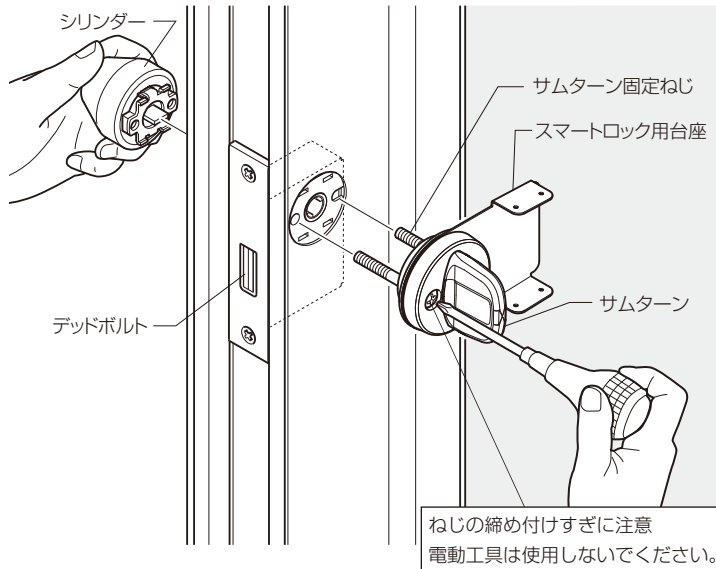

取付け後サムターンを動かして、錠（デッドボルト）が動くことを確認してください。

#### ④ スマートロックを取付ける

スマートロック用台座の穴にスマートロックのねじ穴を合わせます。サムターンのツマミがスマートロックにはまっていることを確認し、スマートロック固定ねじで4箇所を確実に締めてください。

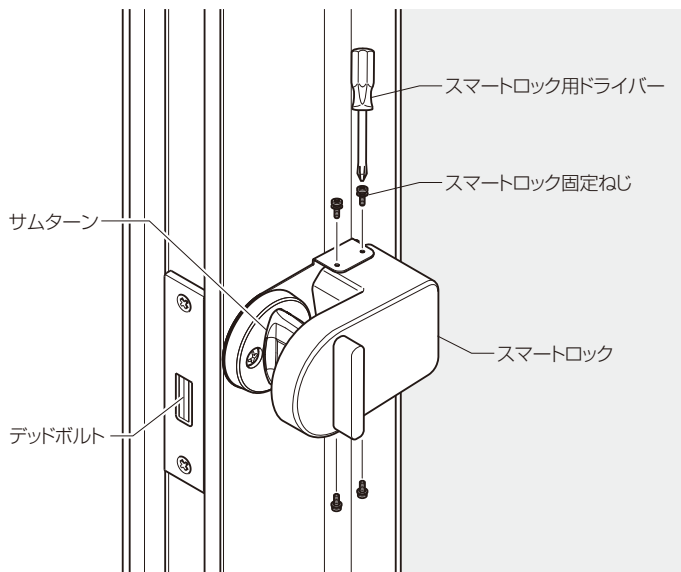

取付け後スマートロックのツマミを回して、錠（デッドボルト）が動くこと、およびドアの開閉ができることを確認してください。

#### ご使用上の注意

- ・製品の上に乗ったり、物を置いたり、ぶら下がったりしないでください。
- ・スマートロックは通信状況により解錠や施錠の操作ができない場合があります。屋外に出る際は手動の鍵を必ず携帯してください。
- ・オートロック機能が実行された場合に締め出されるリスクがあります。屋外に出る際は手動の鍵を必ず携帯してください。
- ・スマートロックの施錠と解錠位置は使用していく中で、ズれる場合があります。ズれた場合、アプリでの施解錠が出来なくなります。1年に1回はアプリでカギの施錠位置と解錠位置の登録を再設定してください。
- ・使用によりスマートロック固定ねじが緩む場合があります。1年に1回はスマートロック固定ねじを締め直してください。
- ・濡れた手で電池交換しないでください。
- ・スマートロックには水をかけないでください。

#### アプリの登録方法

スマートロックはLife Assist2のアプリから登録することができます。アプリを利用するにはホームデバイスの設置および初期設定を行う必要があります。詳しくはLife Assist2サポートサイトをご覧ください。

下記のアプリをダウンロードし、各機器・設備の接続・設定をお願いします。詳細は、Life Assist2サポートサイトをご参照ください。

#### Android の方はこちら

<https://play.google.com/store/apps/details?id=com.lixil.lifeassist2>



#### iPhone の方はこちら

<https://apps.apple.com/jp/app/id1533033774>



※SESAMEアプリで登録したスマートロックはLife Assist2のアプリでは機器登録ができなくなります。間違ってもSESAMEアプリで登録した場合には下記の方法でスマートロックを初期化してください。

#### スマートロックの初期化方法

- ① スマートロックを初期化する場合は、ランプが光っていない小さな穴をクリップのような先の細いもので長押しします。
- ② 青いランプが消灯するまで押し続けたらリセット完了です。

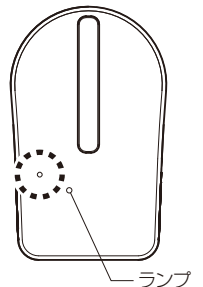

#### 困ったときは Q&A

Life Assist2サポートサイトのトラブル診断、Q&Aの項目などをご確認ください。

#### Life Assist2 サポートサイト

<https://lifeassist-support.lixil.co.jp/hc/ja>



#### ご不明な点や修理に関するご相談は

修理に関するご相談ならびにご不明な点は、お買い上げの販売店、もしくは下記までお問い合わせください。お問い合わせの際にお客様からいただいた個人情報は、お客様への回答に利用させていただき、他の目的には使用いたしません。

お問い合わせの際にはホームデバイス裏面あるいは同梱されている12ケタのMACアドレスをご確認の上ご連絡をお願いいたします。

Life Assist2商品のご購入、使い方などのご相談は、  
Life Assistお問い合わせ窓口まで

 **0120-694-614**

受付時間/月～金 9:00～18:00  
(土日、祝日、年末年始、夏季休暇等を除く)

販売元

**株式会社 LIXIL**