

## 折り戸(障子) 交換手順書

下記の要領にて交換してください。

折り戸(障子)交換について・・・P1-2

把手(引手)の取り付け・・・P3

ラッチの調整方法・・・P4

## 折り戸(障子)交換について

P1

### ⚠ 注意

#### ● 扉から手を離さない

着脱ツマミを 2 か所同時に下げると、とびらが倒れて危険です。

とびらを置くまで手を離さないでください。

### ワンポイント

#### ● 扉は少し開いた状態で取り外しや、取り付けをしてください。

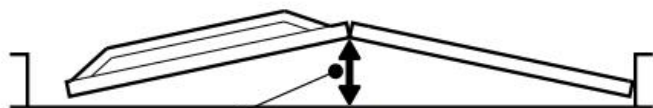

約 5cm 開いた状態

## 障子の取り外し

### ● とびらを取り外す

① 浴室外側からロックを解錠します。

② 浴室外側からとびらの中ざんまたは取っ手を押さえて、とびら上部の着脱ツマミ (2か所) を片方ずつ下げます。  
浴室内側へ傾けながら上戸車レールから外します。

※着脱ツマミを2か所同時に下げると、とびらが倒れてくる可能性があります。

※とびらを置くまで手を離さないでください。

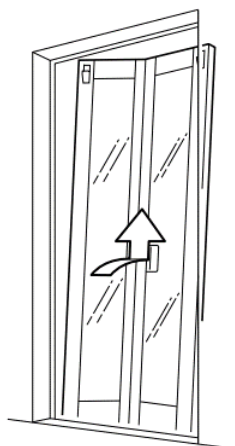
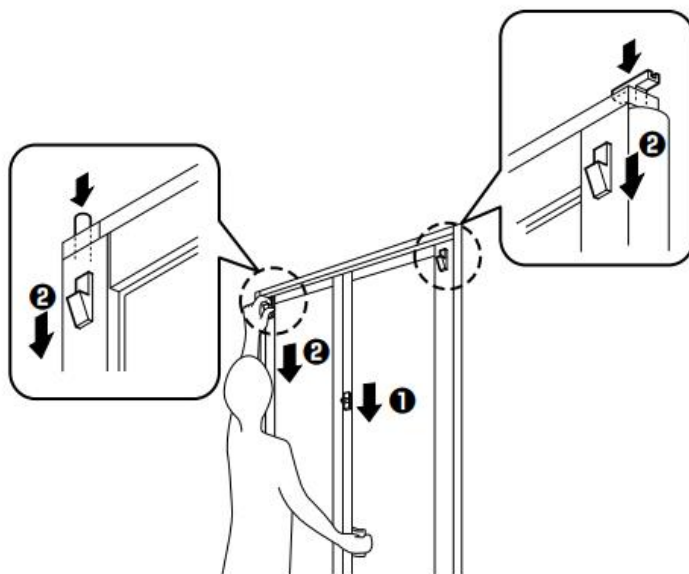

③ とびらを折りたたみ、上方へ持ち上げて下戸車をレールから外します。

● とびらを取り付ける

❶ とびらを折りたたんで浴室内に運び、図のように戸車の向きを合わせます。(4か所)

❷ とびらを浴室側に傾けて、下戸車をレールに取り付けます。

❸ 折りたたんだとびらをひろげ、とびら上部の着脱ツマミ (2か所) を下げ、上戸車をレールに取り付けます。

※ とびらは正しく取り付け、取付後は開閉することを確認してください。

※ 上戸車はとびらを折りたたんだ状態では取付けできません。

※ 吊元 (固定) 側の戸車は、レール端の切欠部に引っ掛けて固定します。

※ とびらを外した時は、落とさないように注意してください。

※ とびらや戸車に付着したゴミは取り除いてください。

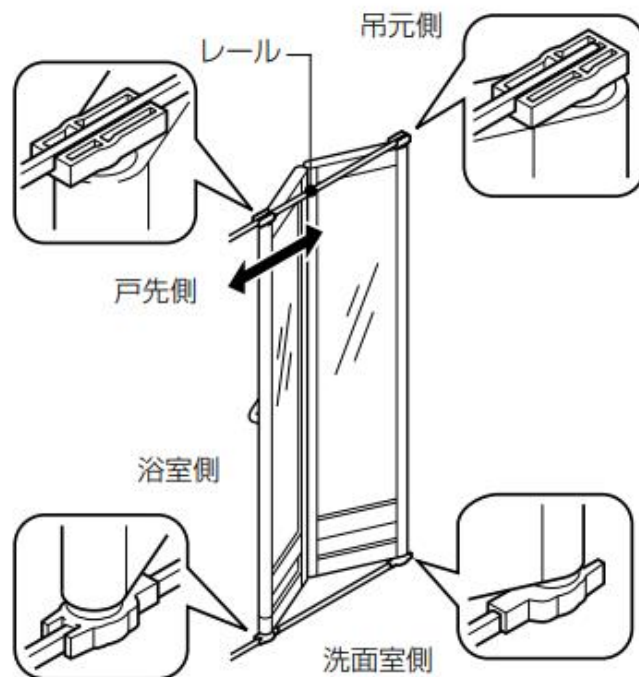

「プラスドライバー」をご準備ください。

1. 浴室側戸先障子の縦框中棧部にブラケットを根本まで確実に差し込みます。
2. 把手(アルミ型材)を片側に斜めにしてはめ込み、もう片側はブラケットを広げながらはめ込みます。
3. 最後にブラケットと把手をねじ止めします。

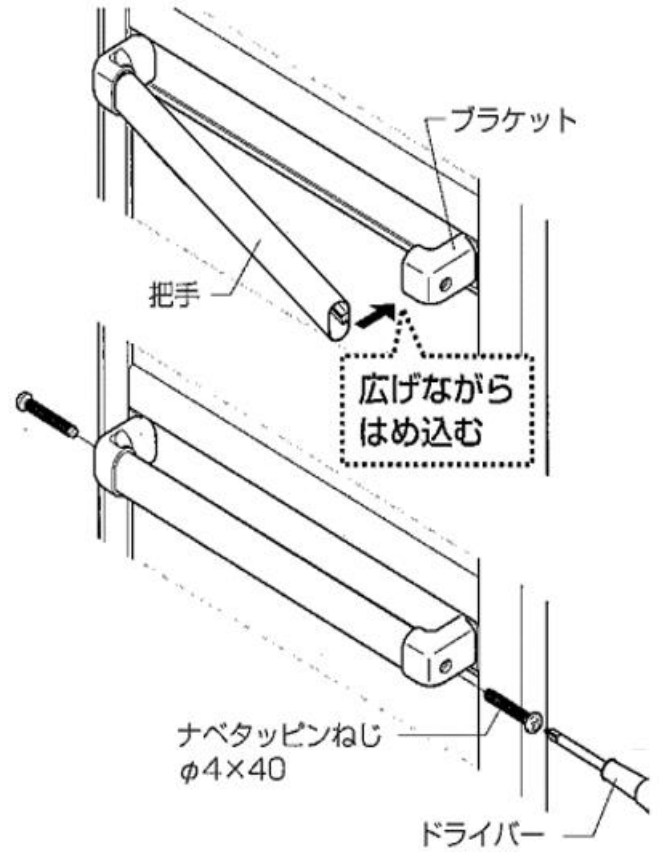

■ 中棧孔塞ぎピースの取り付け

- 中棧孔塞ぎピースを、把手を取り付けない障子の浴室側縦框の切欠き部に押し込んでください。

**注意**

● 取り付けないと漏水の原因になるおそれがあります。

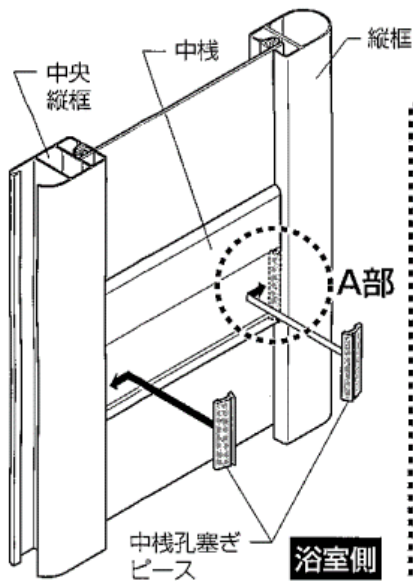

※納まり図の状態になるようにピースを確実に押し込んでください。

■ A部横断面図 (ピース納まり図)

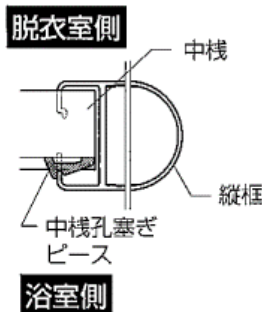

■ A部縦断面図

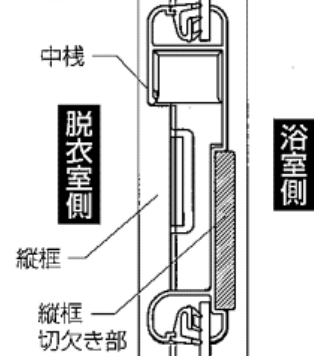

※折り戸が開閉しにくい、自然に開いてしまう場合は、上下のラッチの調整を行ってください。

- ①浴室外側上部、下部のラッチ調節ねじキャップを開けて、ラッチ調節ねじをプラスドライバーでゆるめます。

※キャップがない場合もあります。

- ②とびらを閉めて上部・下部のラッチ調節ねじを動かし、ラッチのかかりしりを調節します。

※とびらを閉めた状態でラッチの凹部がレールにあたるように調節します。

※3mm段差仕様の場合はラッチが下枠にこすらない位置で調整してください。

- ③ラッチ調節ねじをプラスドライバーで固定します。

※調節後はラッチ調節ねじをプラスドライバーでしっかり固定し、キャップを閉めてください。

